

AL-INVEST Verde 



DERECHOS DE PROPIEDAD INTELECTUAL



LATIN AMERICA

# LA EUIPO Y EL DIBUJO O MODELO COMUNITARIO REGISTRADO

Carlos Mateo y Mar Portillo | ALICANTE | 12-03-2024



## UN POCO DE HISTORIA

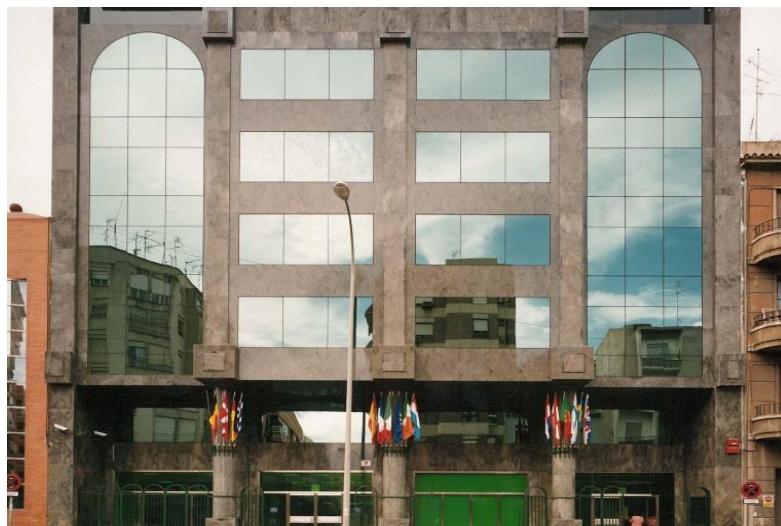

## UN POCO DE HISTORIA



## UN POCO DE HISTORIA

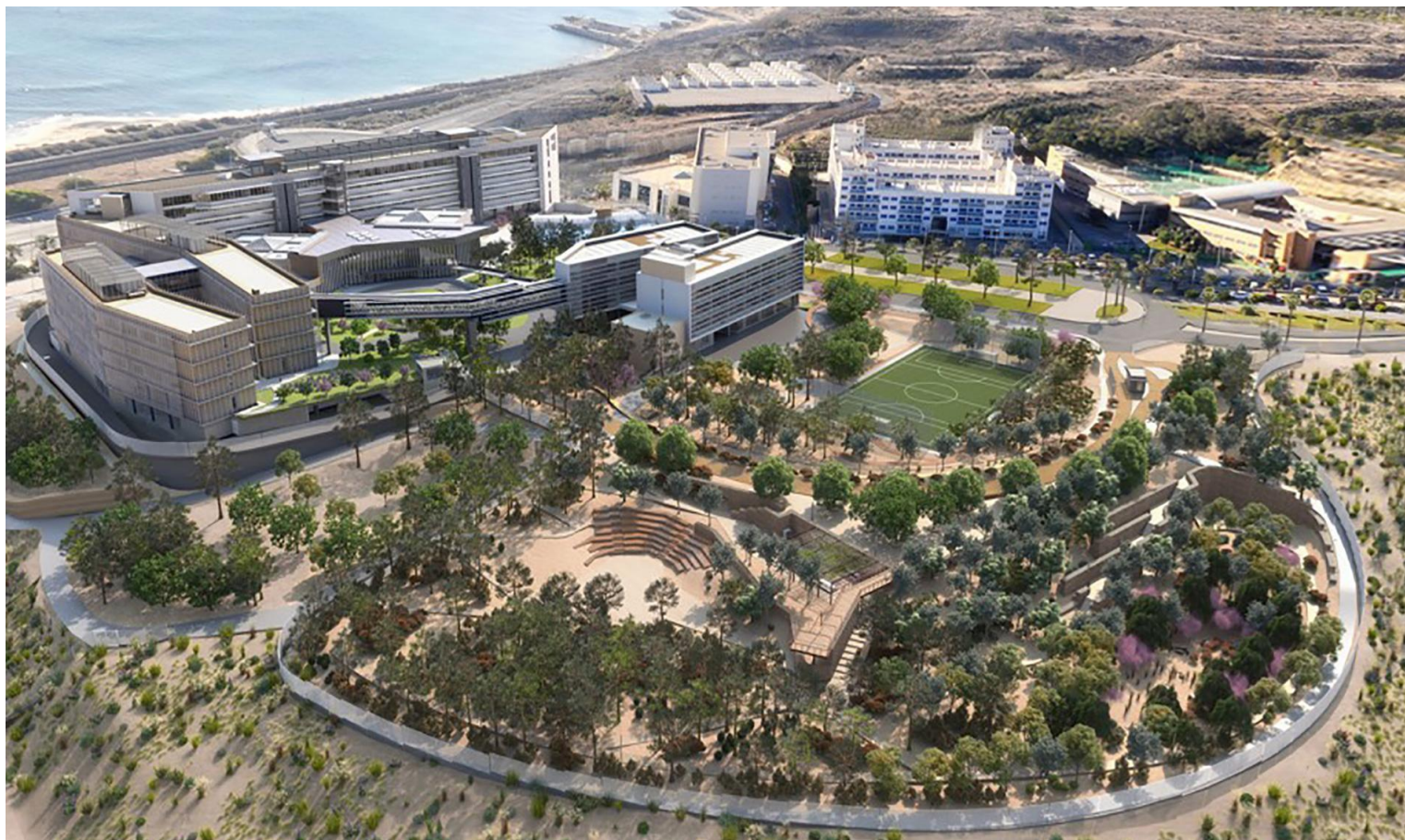

## El primer diseño comunitario registrado

**CASIO®**

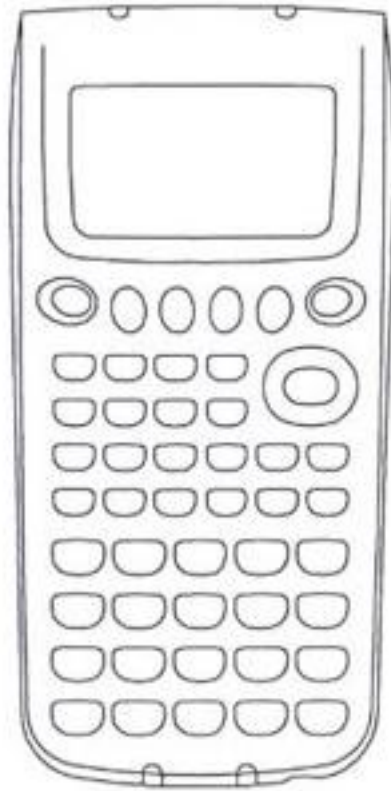

# EL PRIMER DISEÑO COMUNITARIO REGISTRADO

RECIBIDO: 01/01/2003

DCR 000000013-0001

# EVOLUCIÓN DE LA CALCULADORA

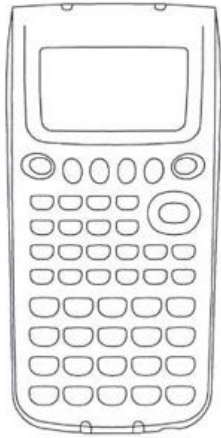

2003

DCR 000000013-0001



2014

DCR 002486779-0002



2015

DCR 002682989-0003



2016

DCR 003407816-0001

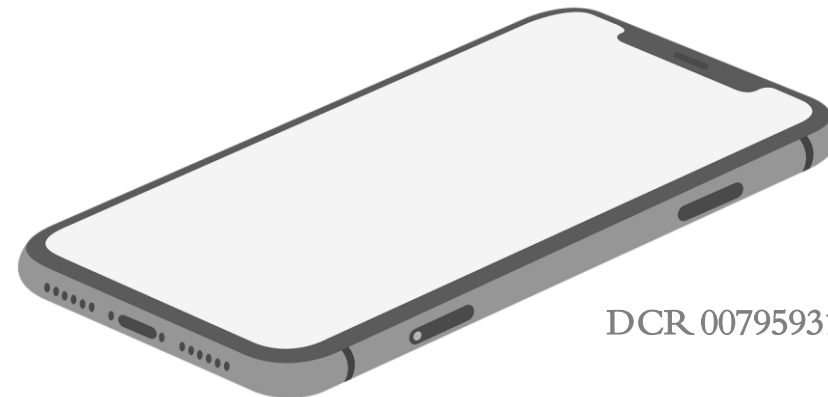

2020

DCR 007959317-0001

## CASIO VUELVE A ESTAR DE MODA

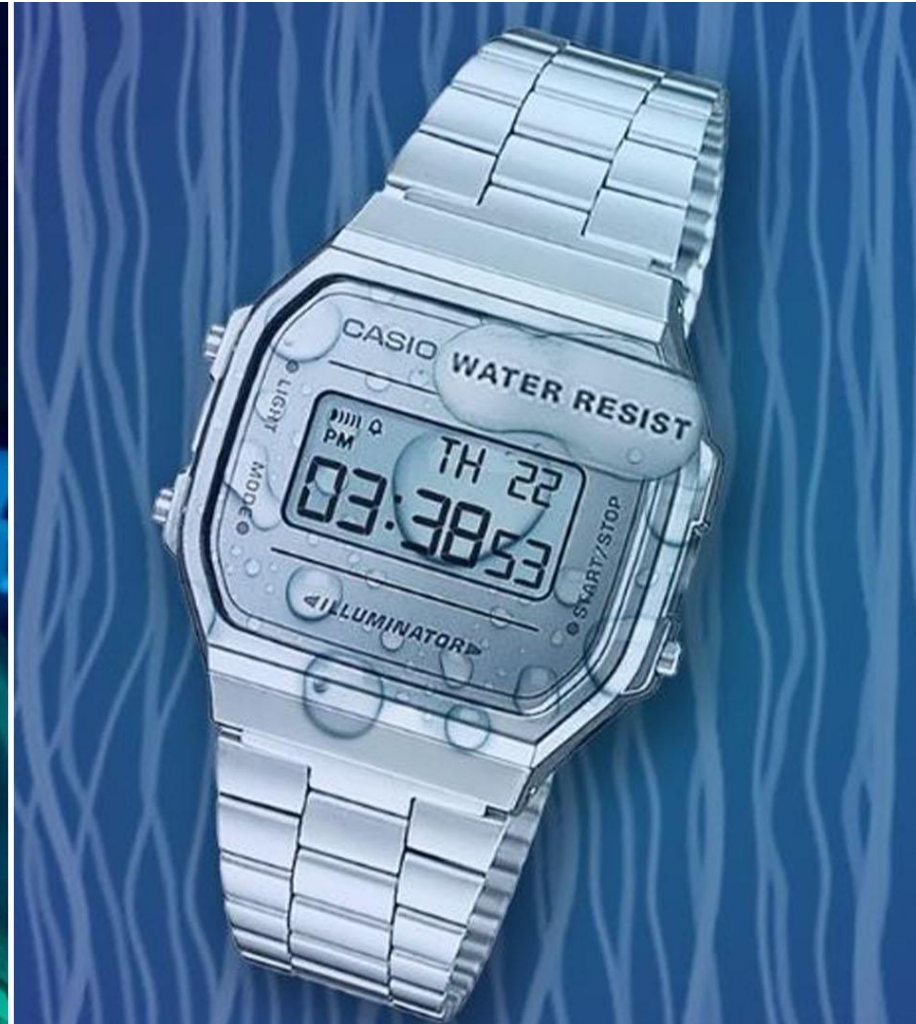
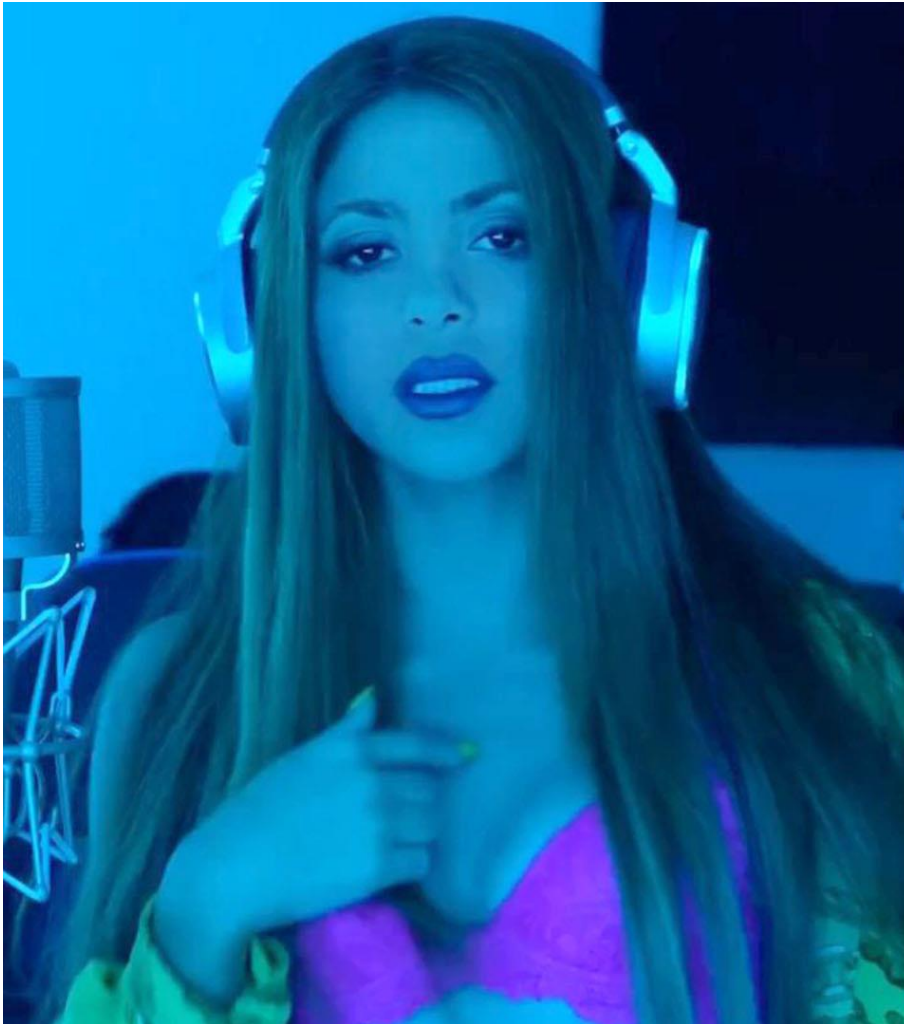

## SEGUNDO DISEÑO



EL SEGUNDO DISEÑO  
RECIBIDO: 01/01/2003

TITULAR:  
MERCEDDES BENZ GROUP AG

DCR 000000021-0001



## EVOLUCIÓN DEL DISEÑO AUTOMÓVILES



DCR 006271979-0001

RECIBIDO:  
01/03/2019

TITULAR:  
AUDI AG

# EVOLUCIÓN DEL DISEÑO AUTOMÓVILES



DCR 006489217-0001

RECIBIDO: 20/05/2019

TITULAR:  
ATLAS TECHNOLOGIES HOLDING  
B.V.

## EVOLUCIÓN DEL DISEÑO AUTOMÓVILES

AeroMobil



DCR 008855621-0001

RECIBIDO: 08/02/2022

TITULAR: Atlas Technologies Holding  
B.V.

## SIR JAMES DYSON

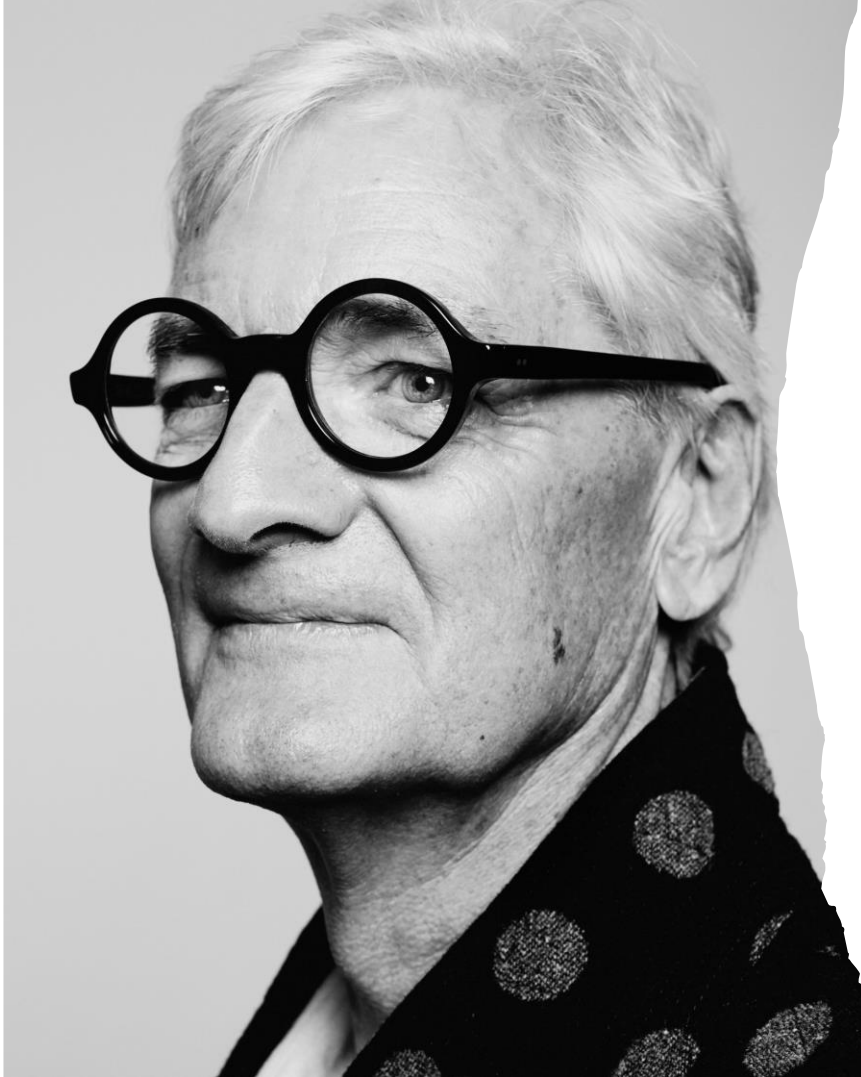

SIR JAMES DYSON

INVENTOR Y  
DISEÑADOR  
INDUSTRIAL  
BRITÁNICO

NÚMERO DE DISEÑOS  
REGISTRADOS:

46

DYSON



DCR 000469689-0001

RECIBIDO: 26/01/2006

DYSON



D C R 0 0 0 6 5 9 9 9 0 - 0 0 0 1

R E C I B I D O : 2 9 / 0 1 / 2 0 0 7

DYSON



DCR 001039911-0001  
RECIBIDO: 17/11/2008

DCR 001057418-0001  
RECIBIDO: 17/12/2008

DCR 001133292-0001  
RECIBIDO: 01/05/2009

## ZAHA HADID



DAME ZAHA HADID

ARQUITECTA,  
ARTISTA Y  
DISEÑADORA  
BRITÁNICO-IRAQUÍ

NÚMERO DE DISEÑOS  
REGISTRADOS:

17



# ZAHA HADID

DCR 000366901-0001

RECIBIDO: 04/07/2005



## ZAHA HADID



DCR 001120646-0014

RECIBIDO: 10/04/2009

# ZAHA HADID



DCR 002258327-0001/0011

RECIBIDO: 19/06/2013

PHILIPPE STARCK



PHILIPPE STARCK

ARQUITECTO Y  
DISEÑADOR  
INDUSTRIAL  
FRANCÉS

NÚMERO DE  
DISEÑOS  
REGISTRADOS: 563

# PHILIPPE STARCK

DCR 000023692 (33 DISEÑOS)

RECIBIDO: 10/04/2003

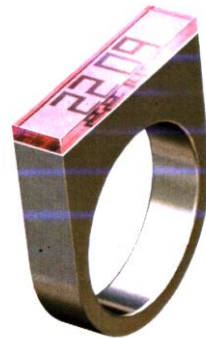
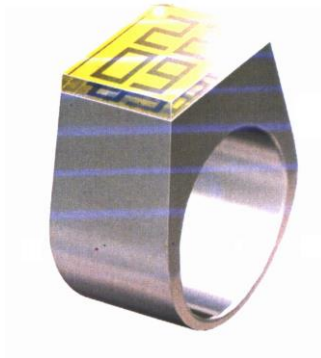

# PHILIPPE STARCK



DCR 001124606 (1-4)

RECIBIDO: 21/04/2009

## PHILIPPE STARCK

DCR 002123273-0001  
Recibido: 23/10/2012



Venus, Súper Yate

## PATRICIA URQUIOLA



PATRICIA URQUIOLA

ARQUITECTA,  
DISEÑADORA Y  
DIRECTORA DE  
ARTE ESPAÑOLA

NÚMERO DE DISEÑOS  
REGISTRADOS:

204



# PATRICIA URQUIOLA



DCR 001206544-1/19

RECIBIDO: 08/04/2010

# PATRICIA URQUIOLA



DCR 001880949-1/9

RECIBIDO: 21/06/2011

# PATRICIA URQUIOLA

R C D 004426930-1/10 RECIBIDO: 31/10/2017



## DEFINICIÓN DE DISEÑO

**¿Qué es un Dibujo o Modelo Comunitario Registrado?**

# DEFINICIÓN DE DISEÑO

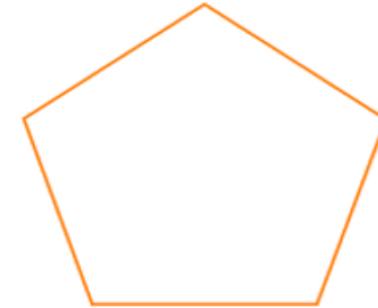
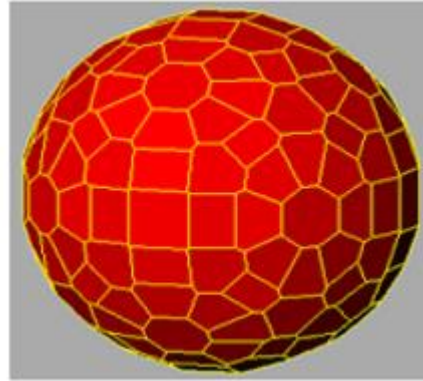
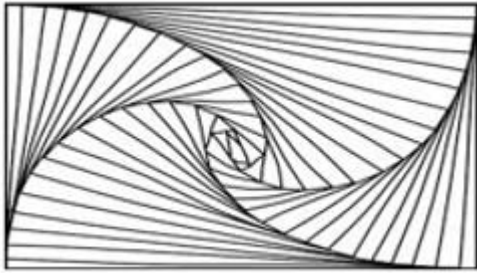

## DEFINICIÓN DE DISEÑO



DCR 009150899-0021

## DEFINICIÓN DE DISEÑO

### NO CORRESPONDEN A LA DEFINICIÓN DE DIBUJO O MODELO

- Organismos vivos y productos naturales
- Ideas, métodos, procesos, funciones
- Meros elementos verbales sin contenido figurativo
- Colores *per se*
- Olores y fragancias
- Música y sonidos



## DEFINICIÓN DE DISEÑO

### CONTRA EL ORDEN PÚBLICO Y LAS BUENAS COSTUMBRES

- No son aceptables las imágenes o mensajes racistas, los símbolos nazis y las imágenes obscenas o inmorales.
- Las banderas y símbolos religiosos son aceptables siempre y cuando se apliquen de forma adecuada y decente.



## DEFINICIÓN DE DISEÑO

# CONTRA EL ORDEN PÚBLICO Y LAS BUENAS COSTUMBRES



DISEÑOS  
ACEPTABLES

# OTROS DISEÑOS

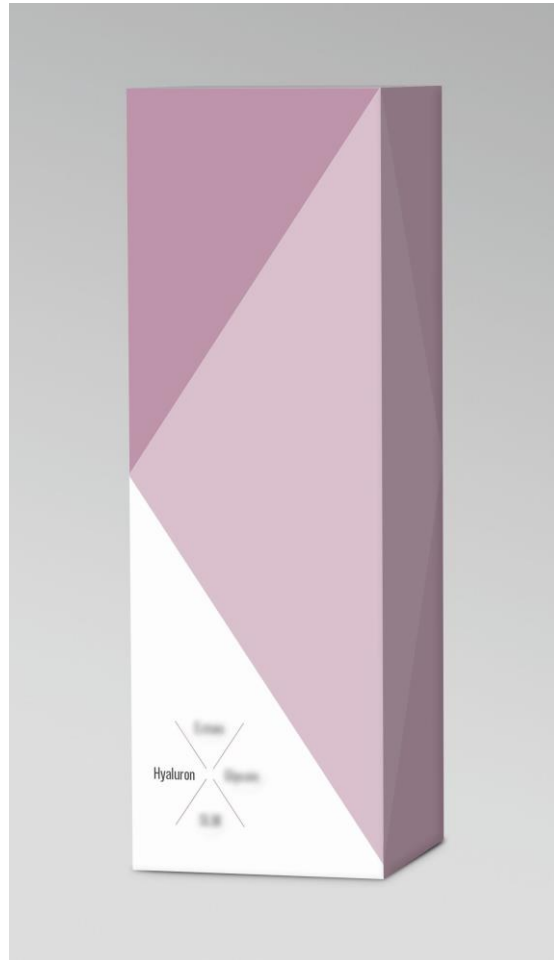

## OTROS DISEÑOS



DCR 2213793-0001

## OTROS DISEÑOS

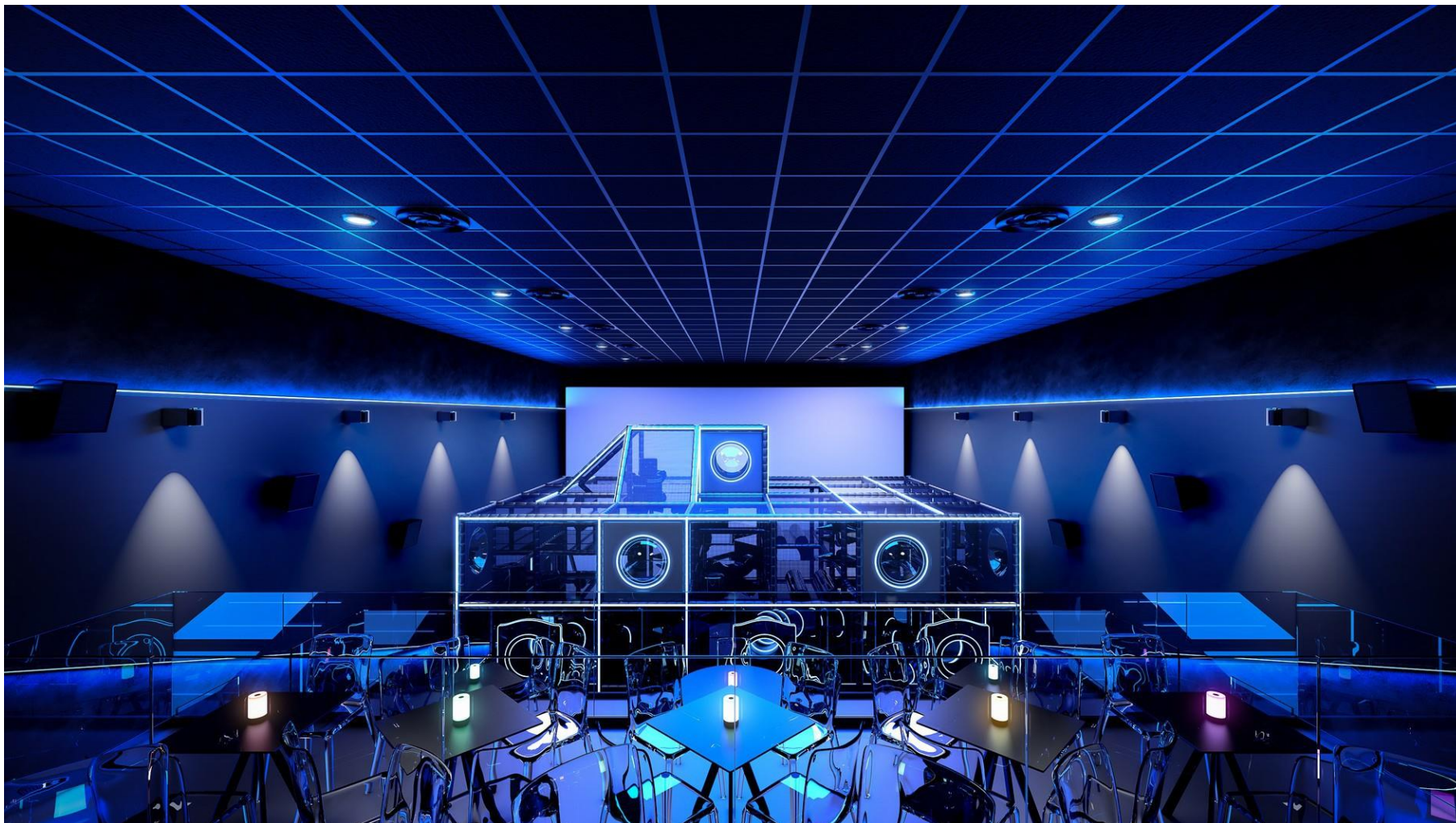

DCR  
007832654-003

## OTROS DISEÑOS



DCR 15043269

## OTROS DISEÑOS



DCR 84223-0002

# OTROS DISEÑOS

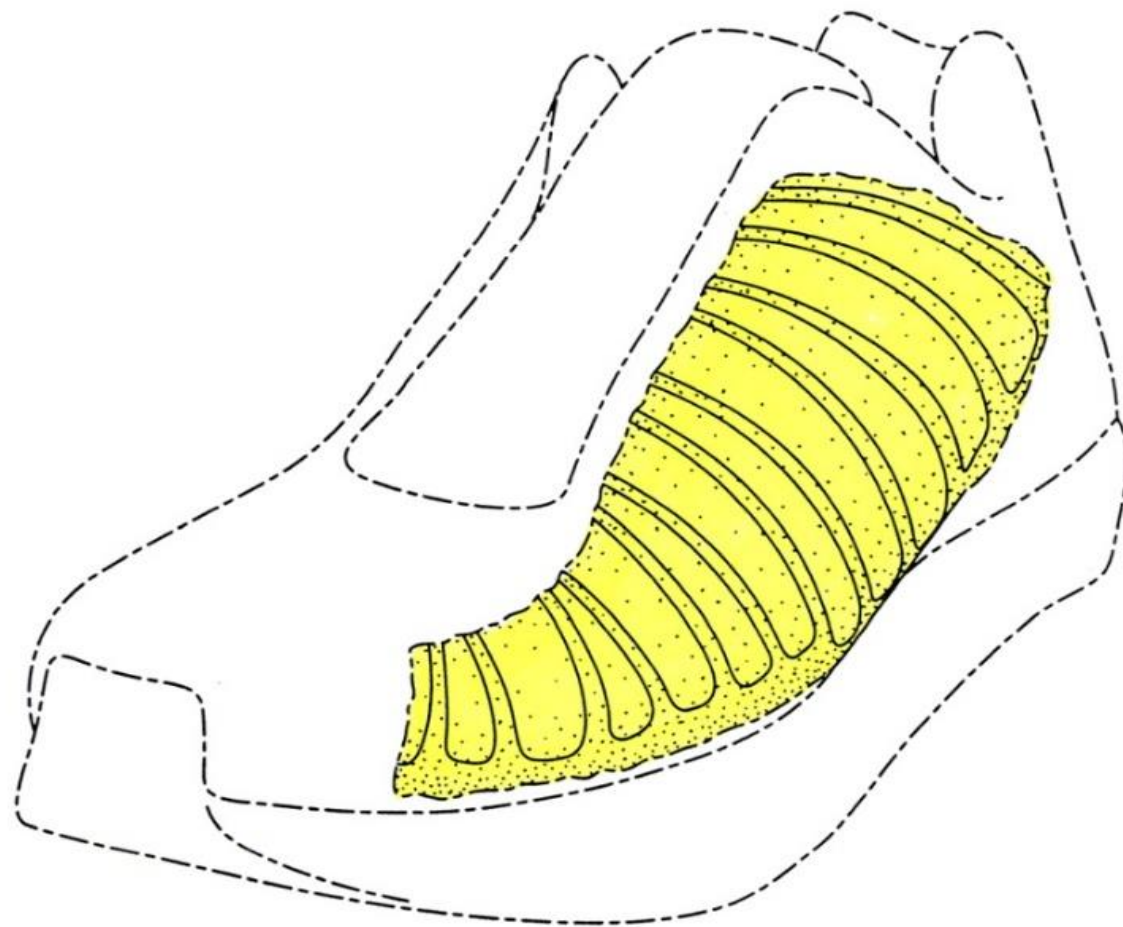

RCD 000016290



# OTROS DISEÑOS

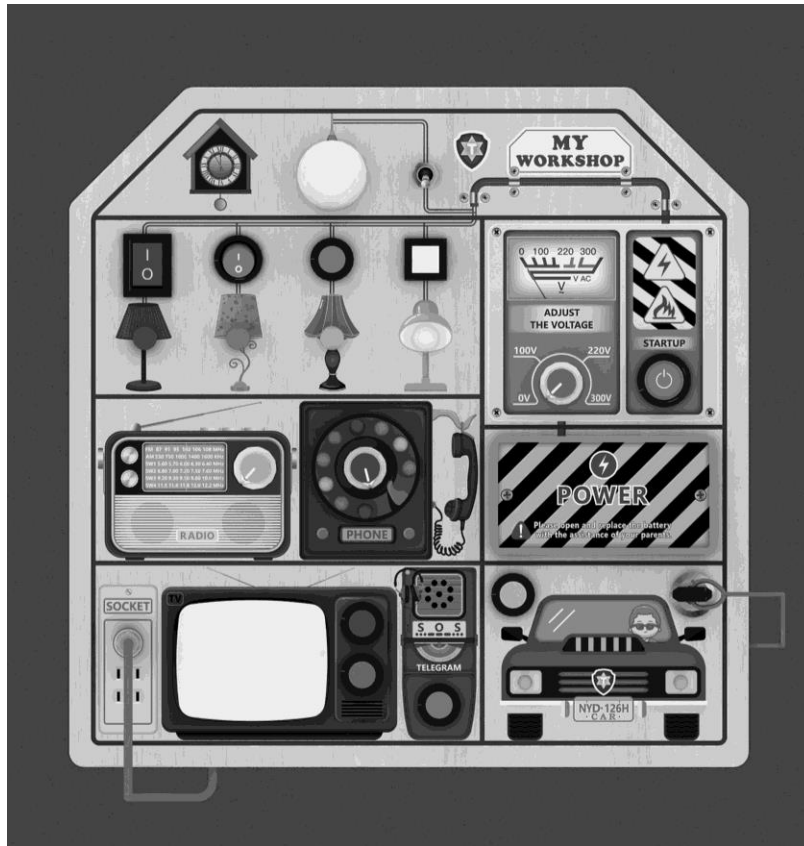

DCR 015045730



DCR 015043708

## OTROS DISEÑOS



DCR 1462642-0002



DCR 006469698-0006



DCR 006469698-0006

## OTROS DISEÑOS



DCR 004527950-0001, 013783618



## OTROS DISEÑOS

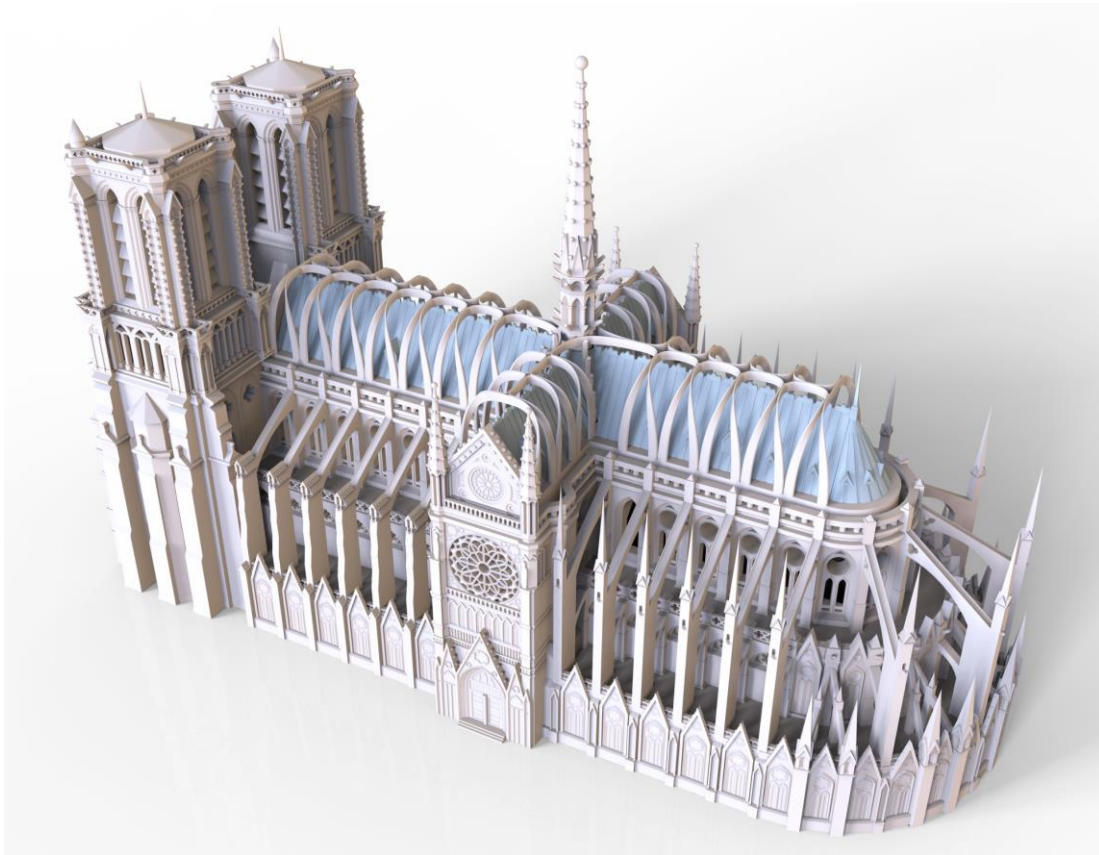

DCR 007364617-0001

## OTROS DISEÑOS



DCR 005817533-0003, 018599959

# Proceso de registro



## Proceso de examen

# Elementos obligatorios de una solicitud

- Tasas
- Identificación del solicitante
- Indicación de producto
- Representación del diseño

## Proceso de examen

# Elementos obligatorios de una solicitud

- **Tasas**
- Identificación del solicitante
- Indicación de producto
- Representación del diseño



## Proceso de examen

### Registro y publicación

**350 €**

Del diseños 2 al 10: .....175 EUR

Del diseño 11 en adelante: .....80 EUR

### Aplazamiento de la publicación

**40 €**

Del diseño 2 al 10: .....20 EUR

Del diseño 11 en adelante:..80 EUR

## Proceso de examen

# Elementos obligatorios de una solicitud

- Tasas
- **Identificación del solicitante**
- Indicación de producto
- Representación del diseño

## Proceso de examen

Cualquier persona física o jurídica puede ser titular de un Dibujo o Modelo Comunitario Registrado

## Proceso de examen

### Solicitante **fuera del EEE**

John Doe

Camino Street 10, 1B

098867 Ciudad

País **fuera del EEE**

### Representante **(necesario)**

Jane Doe

Urbanstrasse 10, 1B

098867 Ciudad

País **del EEE**

## Proceso de examen

### Personas físicas

Nombre: Manolo Jiménez

Dirección:

Urbanstrasse 10, 1B

098867 Berlín

Alemania

Nacionalidad: Española

## Proceso de examen

### Personas jurídicas

Nombre: Manolo

Forma Jurídica:

Sociedad Limitada

Dirección:

Calle del Camino 10, 1B

02005 Ciudad

España

## Proceso de examen

# Elementos obligatorios de una solicitud

- Tasas
- Identificación del solicitante
- **Indicación de producto**
- Representación del diseño

## INDICACIÓN DE PRODUCTO

# Automóviles, Locarno Class 12-08





## INDICACIÓN DE PRODUCTO

### SOLICITUDES INDIVIDUALES:

Varias indicaciones de producto distintas y varias clases de Locarno distintas

### SOLICITUDES MÚLTIPLES:

Indicaciones de producto distintas **pero sólo una clase de Locarno** (que se puede combinar con la clase 32-00)

## INDICACIÓN DE PRODUCTO

**Diseño 1:**  
**Tazas – Clase de Locarno 07**



**Diseño 2:**  
**Marcos - Clase de Locarno 06**



## INDICACIÓN DE PRODUCTO

Diseño 1:

Tazas – Clase de Locarno **07**



Diseño 2:

Ornamentación – Clase de Locarno **32-00**

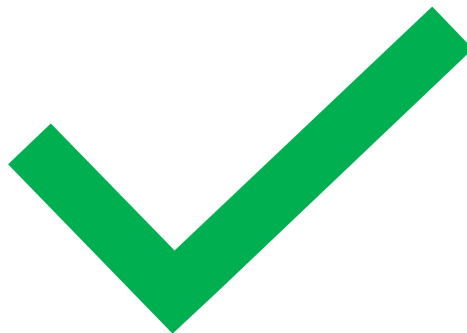

## INDICACIÓN DE PRODUCTO

**Diseño 1:**

**Tazas – Clase de Locarno 07**



**Diseño 2:**

**Ornamentación – Clase de Locarno 32-00**

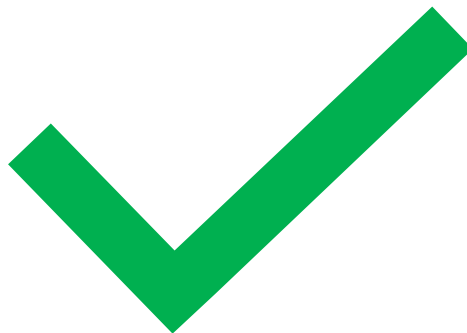

## INDICACIÓN DE PRODUCTO

Diseño 1:

Tazas – Clase de Locarno **07**



Diseño 2:

Ornamentación – Clase de Locarno **32-00**

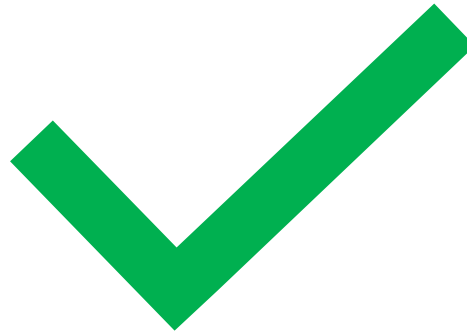

**Coffee  
break!**

## Proceso de examen

# Elementos obligatorios de una solicitud

- Tasas
- Identificación del solicitante
- Indicación de producto
- **Representación del diseño**

## Proceso de examen

**CONSISTENTE**



## Proceso de examen

CONSISTENTE

CLARA



## Proceso de examen

CONSISTENTE

CLARA

**ENTORNO VACÍO**

## Proceso de examen



# Proceso de examen

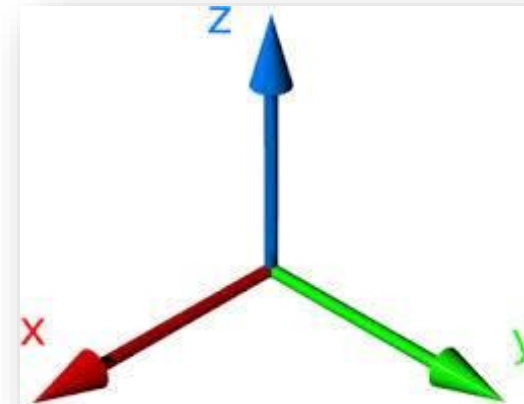
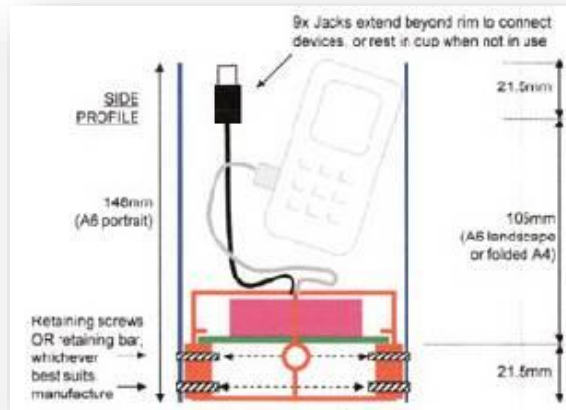

## Proceso de examen



## Proceso de examen

# ¿Por qué es tan importante la representación del diseño?

1. La indicación de producto **no es vinculante** ✘
2. La descripción **no es vinculante** ✘
3. La representación del diseño **sí es vinculante** ✔

## Proceso de examen



## Proceso de examen



## Proceso de examen



**Indicación de producto:**  
Sillas con reposapiés

**Descripción:**  
Sólo se busca protección para la silla con reposapiés. El resto de elementos de la foto son puramente decorativos.



## Proceso de examen

### Descripción

No se busca protección para los colores.



## Proceso de examen

**CONSISTENTE**



## Proceso de examen

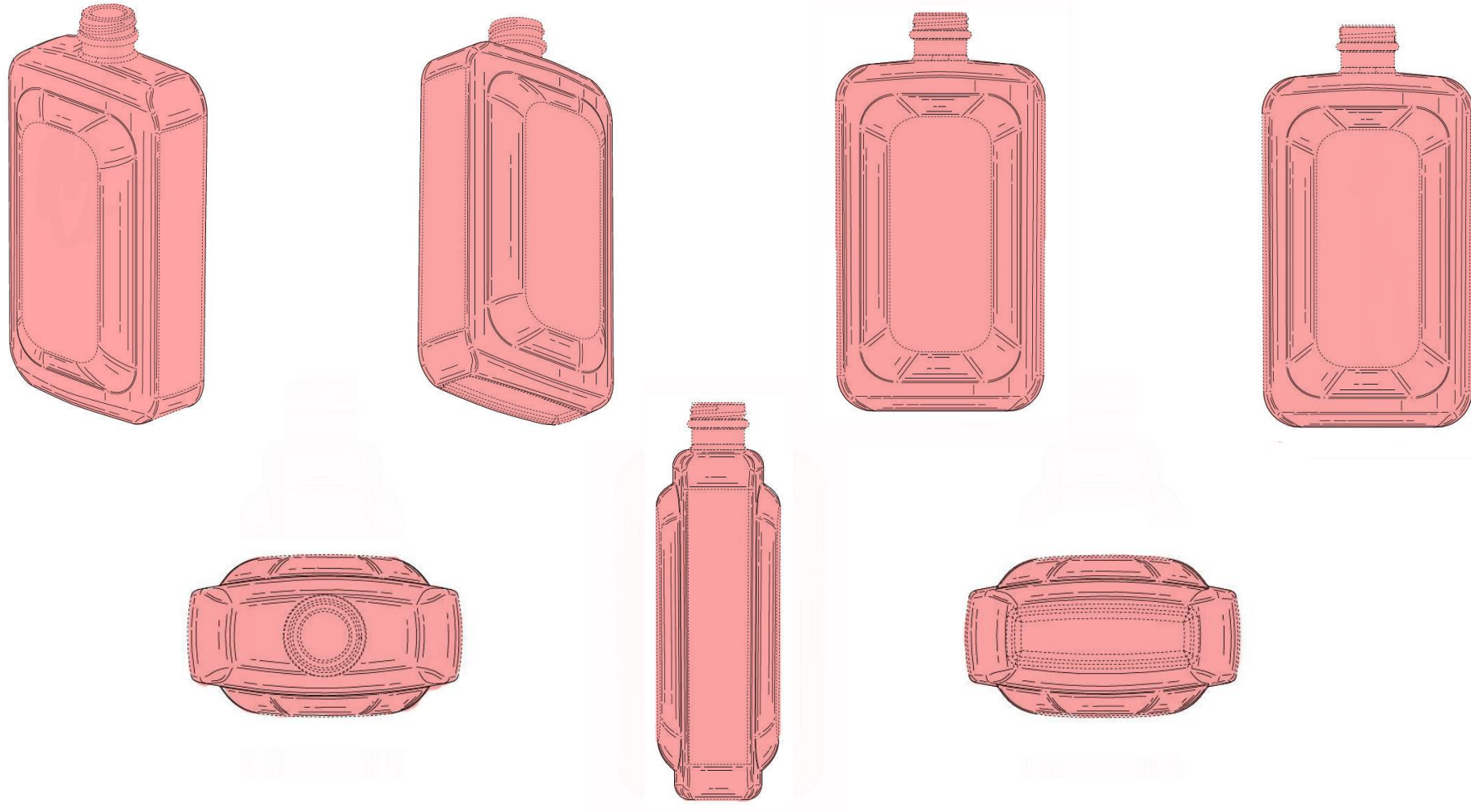

# Proceso de examen

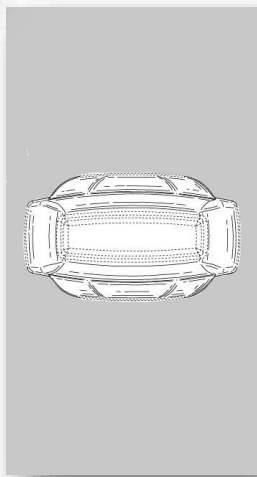
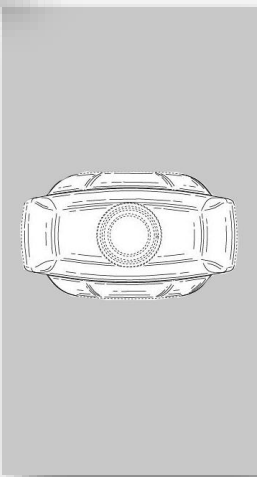
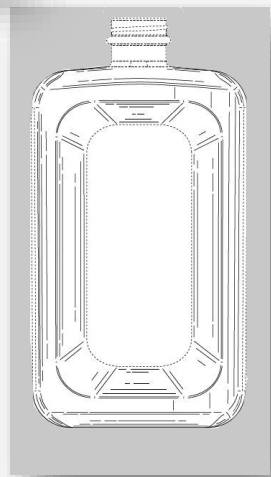
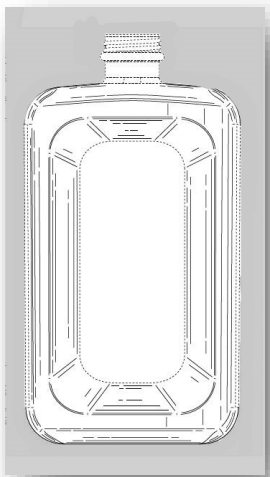
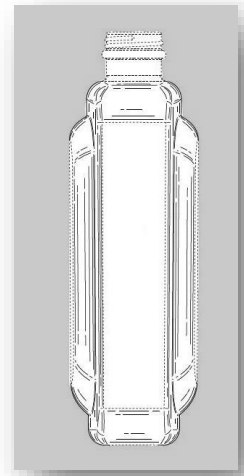
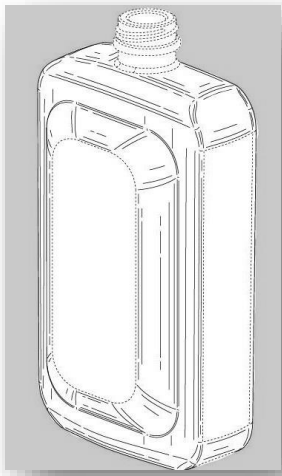
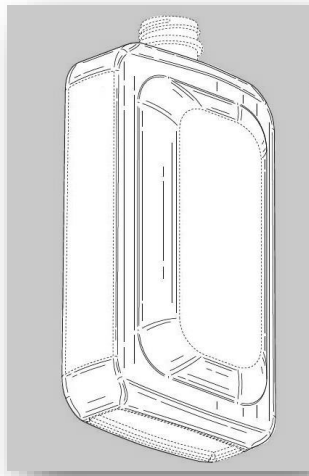

## Proceso de examen

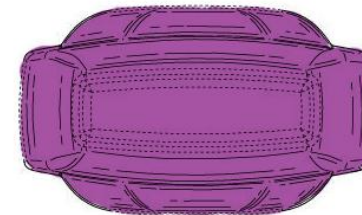
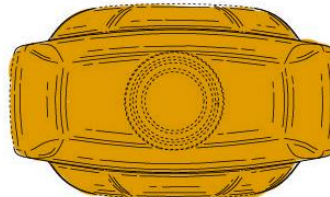
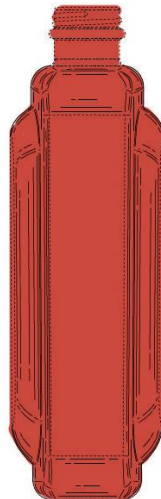
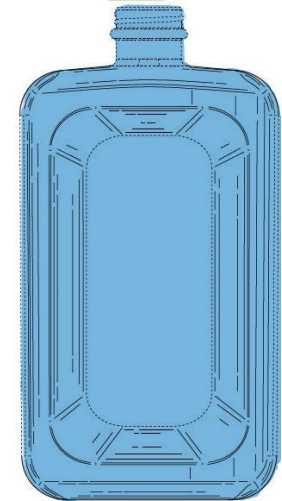
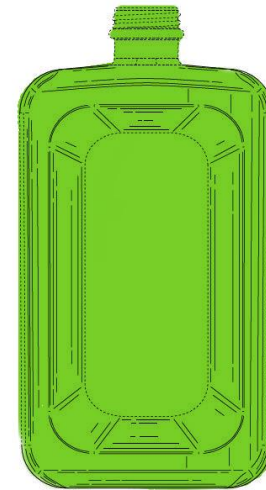
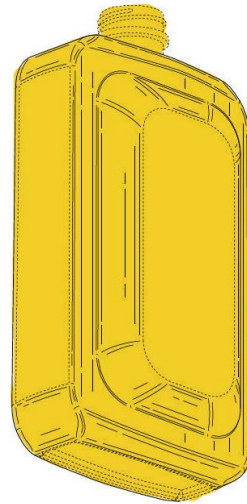
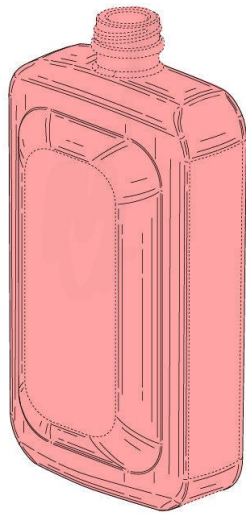

## Proceso de examen

**DISEÑO 1**

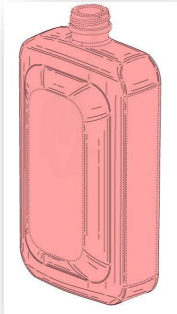

**DISEÑO 2**

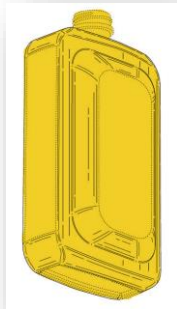

**DISEÑO 3**

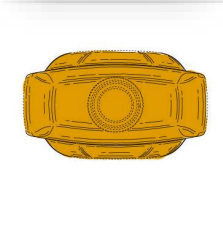

**DISEÑO 4**



**DISEÑO 5**

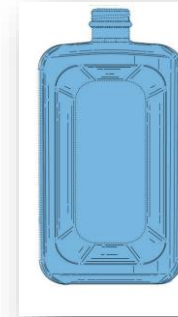

**DISEÑO 6**



**DISEÑO 7**



## Proceso de examen



# Proceso de examen





# Proceso de examen



## Proceso de examen

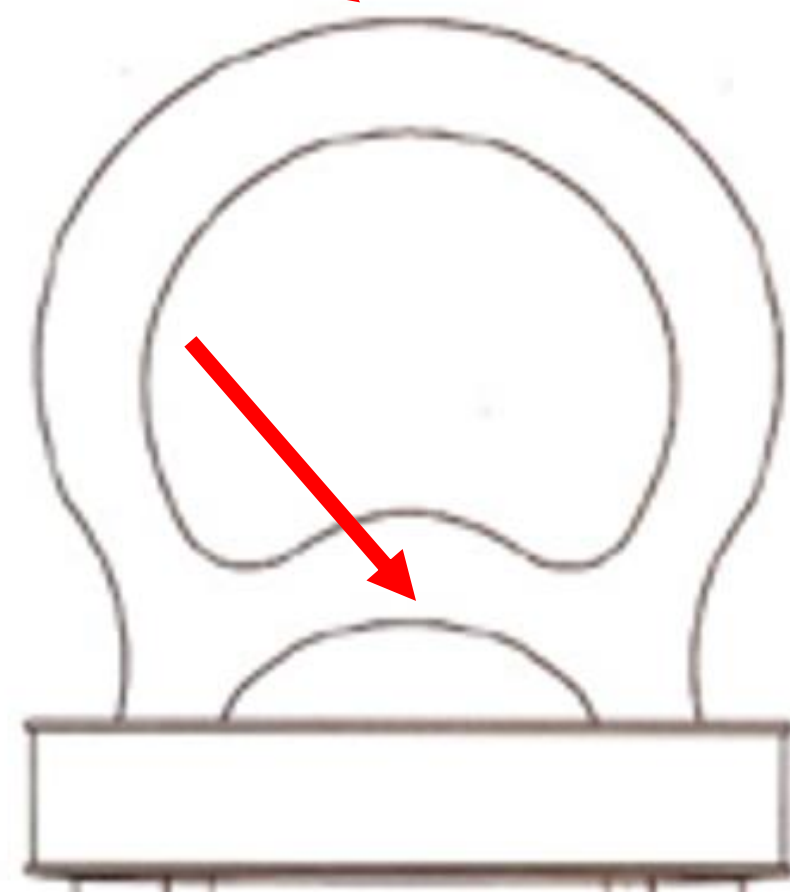
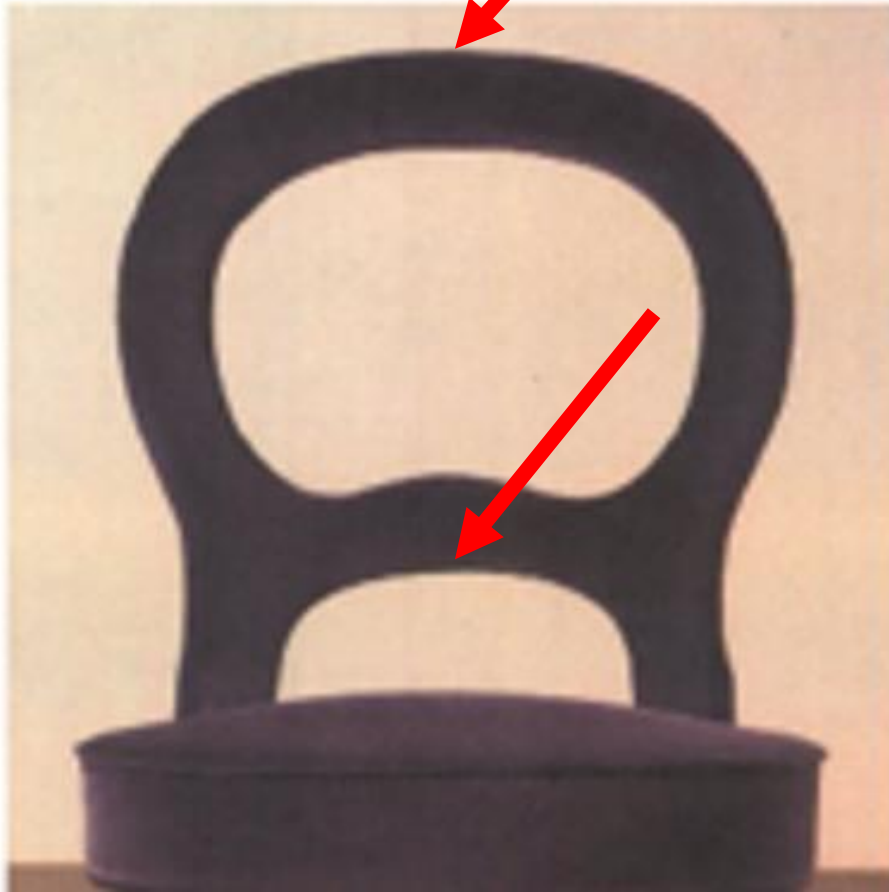

# Proceso de examen



## Proceso de examen



## Proceso de examen

CONSISTENTE

CLARA

## Proceso de examen

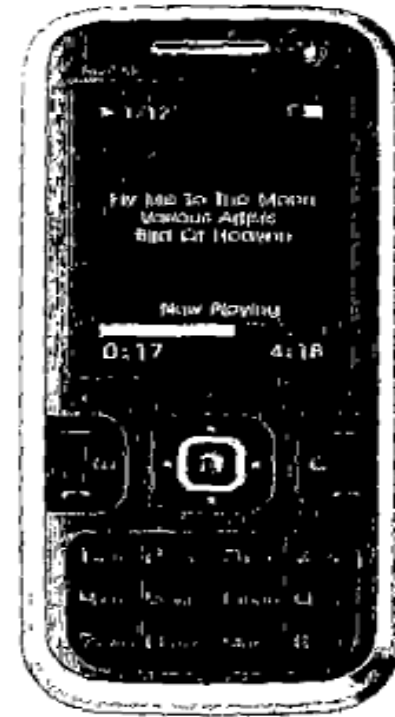
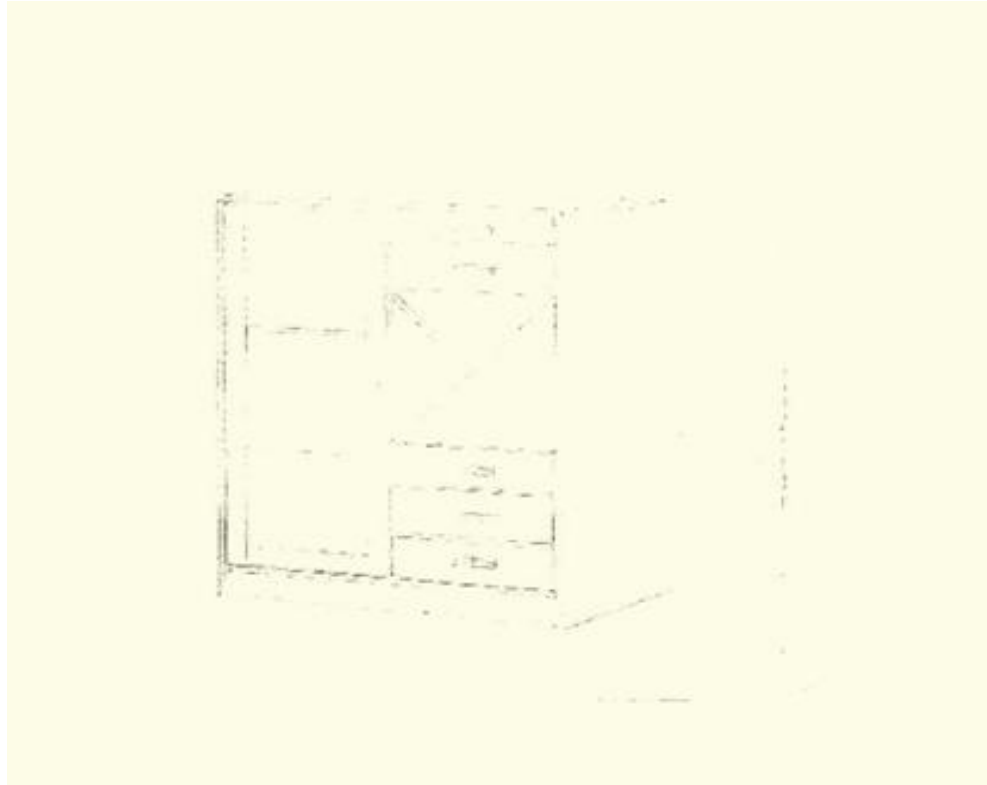

## Proceso de examen



## Proceso de examen

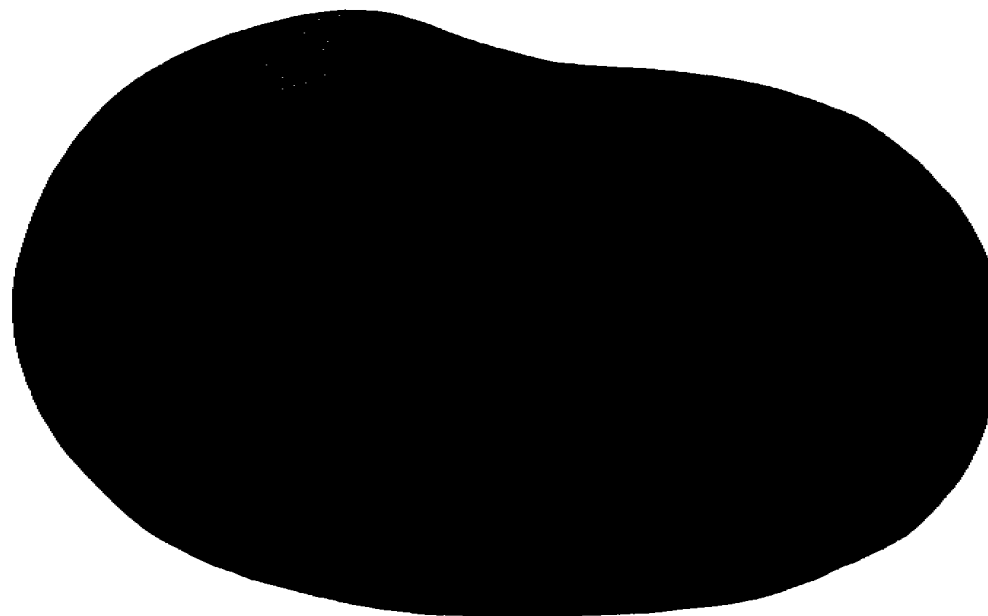
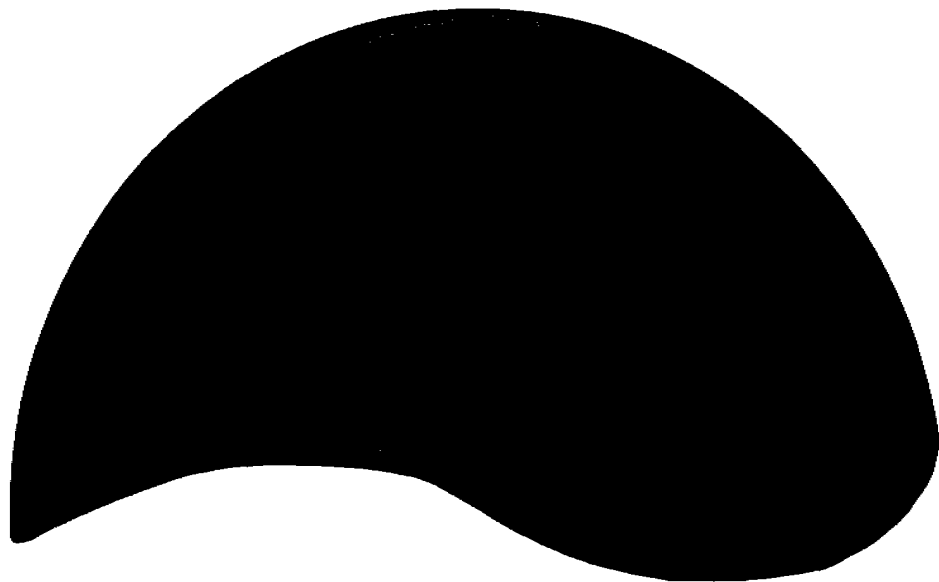



## Proceso de examen



## Proceso de examen

CONSISTENTE

CLARA

**ENTORNO VACÍO**

## Proceso de examen

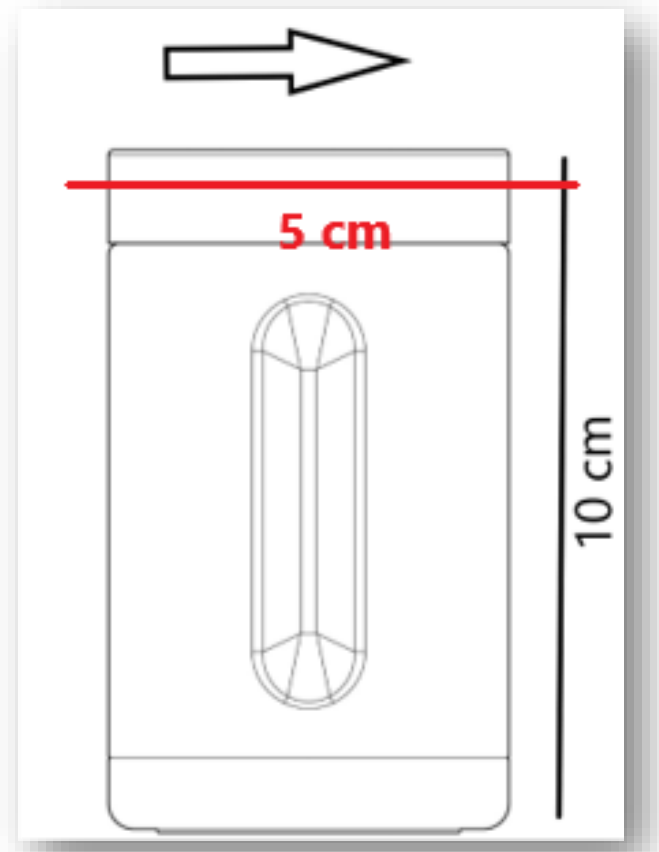

# Proceso de examen

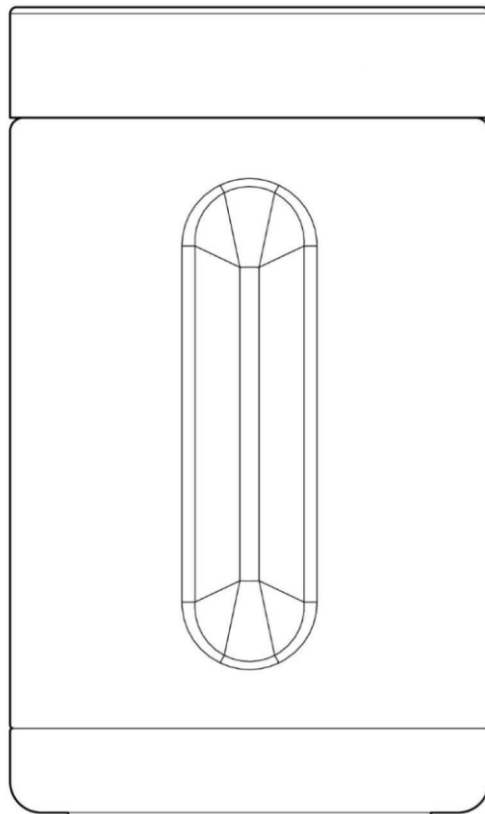

## Proceso de examen

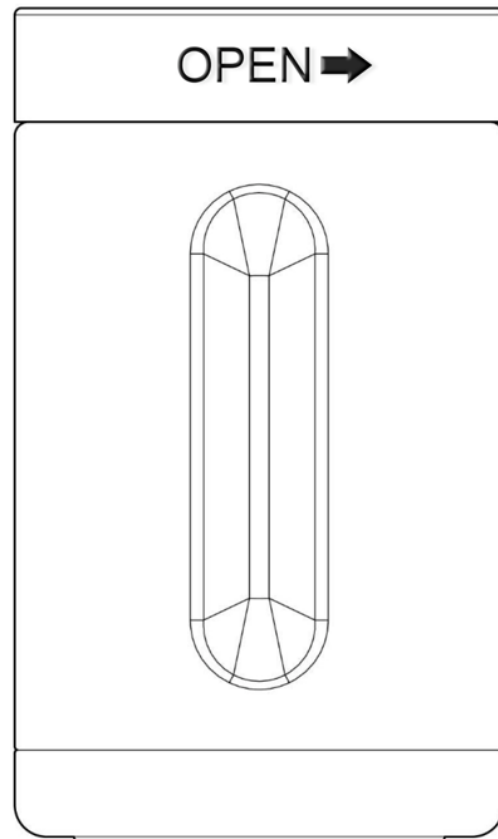

## Proceso de examen



## Proceso de examen



## Proceso de examen





## Proceso de examen

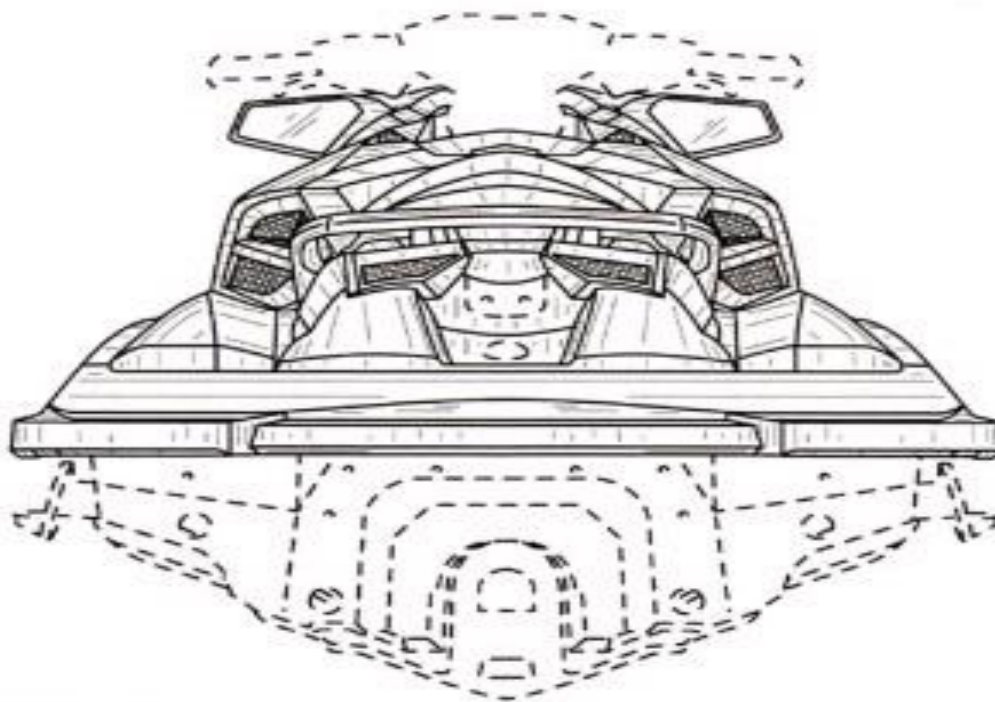

## Proceso de examen



# Proceso de examen



# Proceso de examen



## Proceso de examen

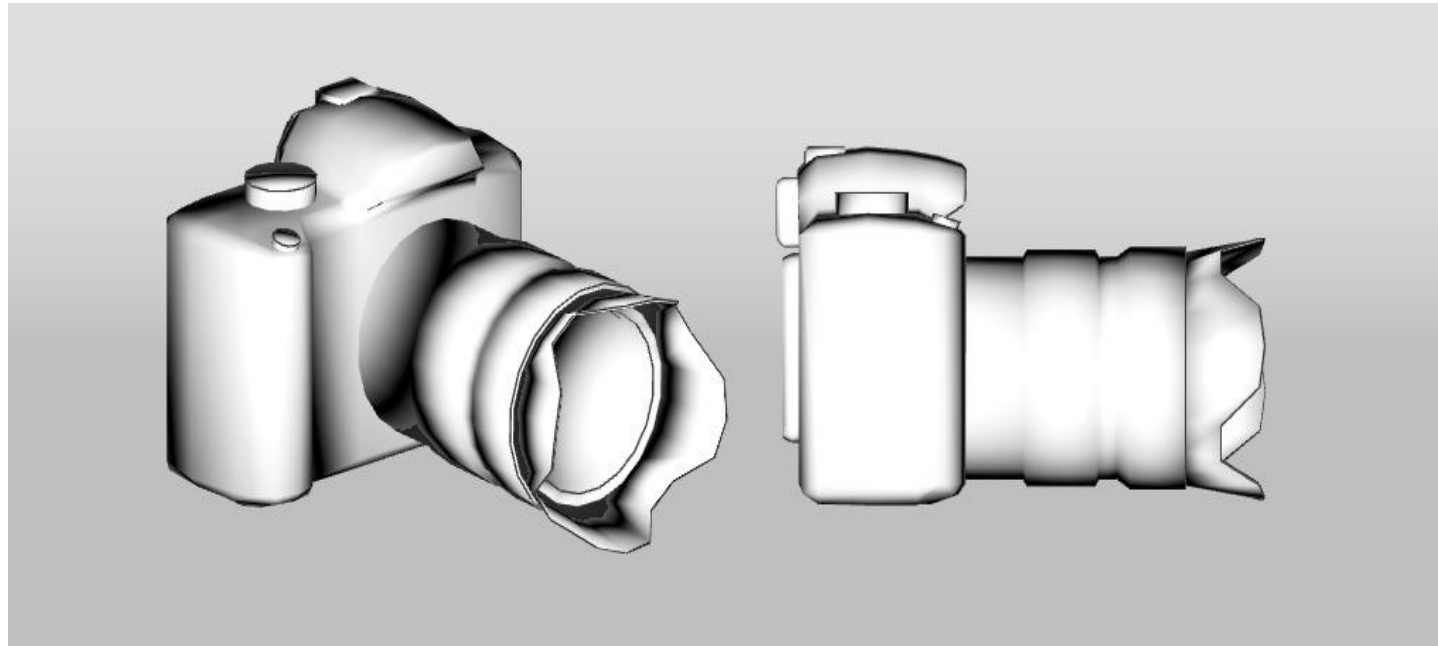

## Proceso de examen

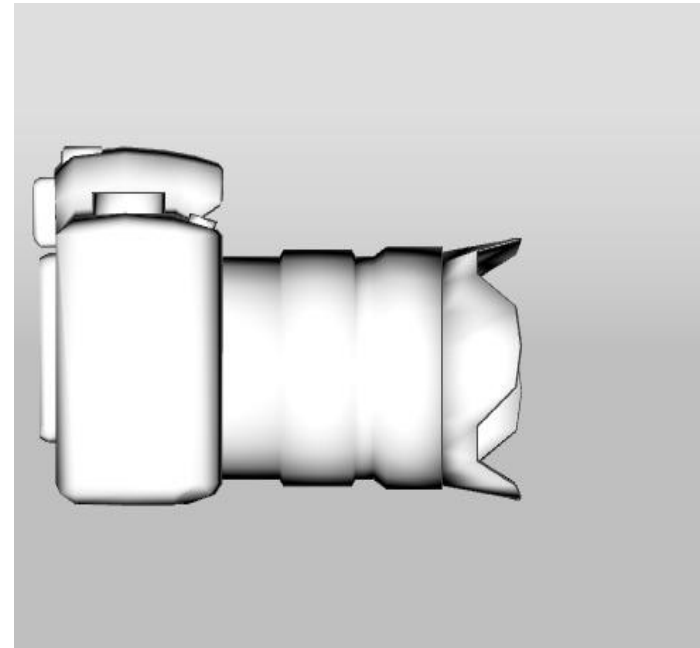
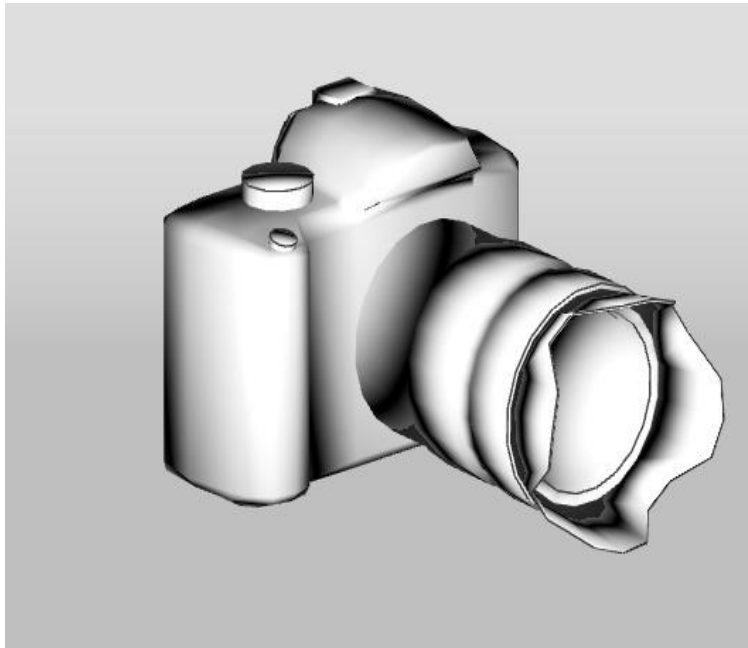

## Proceso de examen



## Proceso de examen





## Ejemplos especiales

### EJEMPLOS ESPECIALES:

- Conjuntos de artículos
- Productos complejos

## Conjuntos de artículos



## Productos complejos

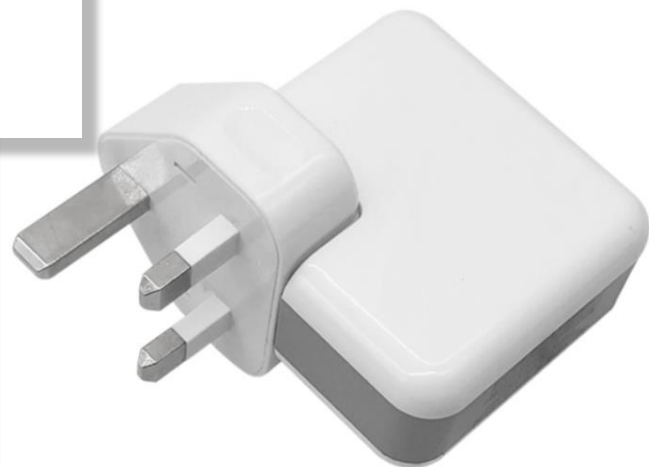

## Proceso de examen



## Proceso de examen

# Elementos opcionales de una solicitud de diseño:

- Descripción
- Aplazamiento de la publicación
- Prioridades
- Mención del diseñador

## Proceso de examen

# Elementos opcionales de una solicitud de diseño:

- **Descripción**
- Aplazamiento
- Prioridades
- Mención del diseñador

## Proceso de examen



**INDICACIÓN DE PRODUCTO:**  
“Ventiladores”, Clase de Locarno 23-04

**DESCRIPCIÓN:**

UN CHORRO CIRCULAR DIRIGE EL AIRE CIRCUNDANTE SIN  
ASPAS NI RÁFAGAS.

EL DISEÑO CUENTA CON UN IMPULSOR DE FLUJO MIXTO  
QUE COMBINA LAS TECNOLOGÍAS UTILIZADAS EN  
TURBOCARGADORES Y MOTORES DE AVIÓN, LO QUE  
GENERA UN POTENTE FLUJO DE AIRE.

MOTOR SIN ESCOBILLAS.

## Proceso de examen



### DESCRIPCIÓN:

NO SE BUSCA PROTECCIÓN PARA LOS COLORES DEL DISEÑO



## Proceso de examen

# Elementos opcionales de una solicitud de diseño:

- Descripción
- **Aplazamiento de la publicación**
- Prioridades
- Mención del diseñador

# Proceso de registro



## Proceso de examen

# Elementos opcionales de una solicitud de diseño:

- Descripción
- Aplazamiento
- **Prioridades**
- Mención del diseñador

## Proceso de examen

# Reivindicación de Prioridad

- La solicitud anterior se presentó hace menos de 6 meses.
- La reivindicación de prioridad se presenta en el plazo de un mes.
- Los documentos de prioridad se presentan en un plazo de 3 meses.
- El sistema WIPO DAS permite proporcionar sólo un código.

## Proceso de examen

# Prioridad de exposición

- Válida para exposiciones reconocidas por el Convenio de París
- La primera divulgación del diseño tuvo lugar hace menos de 6 meses.
- La reivindicación de prioridad se presenta en el plazo de un mes.
- Los documentos de prioridad se presentan en un plazo de 3 meses.

## Proceso de examen

# Elementos opcionales de una solicitud de diseño:

- Descripción
- Aplazamiento
- Prioridades
- **Mención del diseñador**

AL-INVEST Verde 



DERECHOS DE PROPIEDAD INTELECTUAL

 IPKey

LATIN AMERICA

¡GRACIAS!

 Global  
Gateway

  
Financiado por la Unión Europea

 **EUIPO**  
OFICINA DE PROPIEDAD INTELECTUAL  
DE LA UNIÓN EUROPEA